

witt

ETNA Rotante

ETNA Fermo



Instructions EN: 2-20.

CE 2531-23

UK
CA 8504-23

СЪДЪРЖАНИЕ

ИНСТРУКЦИИ ЗА БЕЗОПАСТНОСТ	3
Проверка за течове	4
Свързване на газовата бутилка	5
Прекъсване на връзката с газовата бутилка	5
Батерии	6
ТЕХНИЧЕСКА ИНФОРМАЦИЯ.....	7
РЪКОВОДСТВО ЗА МОНТАЖ НА ОТКРИТО.....	8
Монтаж: .Единична горелка.....	9
Монтаж: Две горелки с въртящ се камък за пиша:.....	12
ИЗПОЛЗВАНЕ НА ПЕЩА ЗА ПИЦА/ІНАРЪЧНИК ЗА ВКЛЮЧВАНЕ	15
ETNA FERMO - единична горелка:	15
ETNA ROTANTE - две горелки:	15
ПОЧИСТВАНЕ И ПОДРЪЖКА	16
ОТСТРАНЯВАНЕ НА НЕИЗПРАВНОСТ	17
СПЕЦИФИКАЦИИ	18
ГАРАНЦИЯ И СЕРВИЗ.....	19

ИНСТРУКЦИИ ЗА БЕЗОПАСНОСТ

За да намалите риска от пожар или други повреди, прочетете внимателно това ръководство за безопасност преди да използвате този уред.



- НЕ ИЗПОЛЗВАЙТЕ ТОЗИ УРЕД, ПРЕДИ ДА СТЕ ПРОЧЕЛИ ИНСТРУКЦИИТЕ ЗА УПОТРЕБА
- НЕ ПОСТАВЯЙТЕ ПРЕДМЕТИ ВЪРХУ ИЛИ СРЕЩУ ТОЗИ УРЕД
- НЕ СЪХРАНЯВАЙТЕ ХИМИКАЛИ, ЗАПАЛИМИ МАТЕРИАЛИ ИЛИ СПРЕЙОВЕ В БЛИЗОСТ ДО ТОЗИ УРЕД
- НЕ ИЗПОЛЗВАЙТЕ ТОЗИ УРЕД НА ЗАКРИТО
- НЕ ПОЗВОЛЯВАЙТЕ НА МАЗНИНИ/МАСЛА, ПЕПЕЛ ИЛИ НЕИЗГОРЯЛО ГОРИВО ДА ПОПАДНАТ ДА СЕ НАТРУПВАТ В УРЕДА МЕЖДУ ОТДЕЛНИТЕ МУ ИЗПОЛЗВАНИЯ.

- **ПРЕДУПРЕЖДЕНИЕ:** частите на печта за пица могат да бъдат много горещи!
- Само за употреба на открито. Никога не използвайте печта за пица в затворени, покрити помещения.
- Дръжте децата и домашните любимци далеч от уреда по всяко време.
- Не премествайте уреда по време на употреба.
- След използване на уреда изключете подаването на газ в газовата бутилка.
- Не извършвайте промени в устройството.
- Запечатаните оригинални части от производителя не могат да се променят от потребителя.
- Винаги носете ръкавици за барбекю, когато работите с горещи компоненти.
- Не съхранявайте уреда на закрито, освен ако газовата бутилка не е изключена. Ако уредът не се използва за продължителен период от време, той трябва да се отстрани и да се съхранява в оригиналната си опаковка на сухо място за съхранение.

Забележка: газовата бутилка трябва винаги да се съхранява на открито на място с добра вентилация. Изключената газова бутилка не трябва да се съхранява в сграда, гараж или друго затворено помещение! Газовите бутилки трябва да се съхраняват изправени на открито на място, недостъпно за деца.

- **ВНИМАНИЕ:** Почистването и поддръжката трябва да се извършват само когато печта е напълно изстинала и когато газовата бутилка е изключена.

- Никога не позволявайте на дрехи или други запалими материали да влизат в контакт с или да се доближават твърде близо до горелката или до която и да е гореща повърхност, докато уредът не изстине. Материалът може да се възпламени и да причини сериозно нараняване.
- Някои синтетични материали са силно запалими и не трябва да се носят, когато използвате фурната. Свободни дрехи или дрехи с дълги ръкави не трябва да се носят, когато използвате уреда.
- Долната част на уреда също достига високи температури. Не поставяйте пещта за пица върху пластмасови маси или други горими повърхности, покривки или подобни.
- Пещта за пица не е предназначена за използване на лодки, в кемпери или каравани.
- Не изменяйте пещта за пица, тъй като това може да доведе до нараняване на хора или до повреда на продукта.
- Неразрешените модификации на пещта за пица ще доведат до отпадане на гаранция.
- Над пещта за пица не трябва да има нищо надвиснало над нея, например дървета или покривни конструкции.

ТЕСТ ЗА ИЗТИЧАНЕ:

- **ПРЕДИ УПОТРЕБА ПРОВЕРЕТЕ ВСИЧКИ ГАЗОВИ ВРЪЗКИ НА УРЕДА:** Въпреки че газовите връзки на уреда са били проверени за течове преди опаковането и транспортирането им, пълна проверка трябва да се извърши на мястото на инсталиране. Ако в който и да е момент усетите миризма на газ, незабавно спрете да използвате пещта за пица и проверете цялата система за течове. Направете разтвор с капка течен препарат за миене на съдове и малко вода. Ще ви е необходима бутилка с пулверизатор, четка или кърпа, за да нанесете разтвора върху арматурата. Нанесете сапунения разтвор върху всички газови фитинги. Ще се появят сапунени мехурчета на местата, където има теч. Ако има теч, изключете подаването на газ незабавно и затегнете изпускащите елементи. Извършвайте тест за течове всеки път когато сменят резервоара за газ или след продължителен период от време, когато уреда не е бил използван.
- Уверете се, че вентилът е правилно разположен. Уверете се, че маркучът не е повреден.

ВАЖНО: ако изтичането на газ не може да бъде спряно, изключете подаването на газ и се свържете с отдела за обслужване на клиенти.

ПРЕДУПРЕЖДЕНИЕ: НИКОГА не включвайте горелките, докато се извършва проверка на изтичането на газ.

ЗАБЕЛЕЖКА: тъй като някои тестови разтвори, включително сапунена вода, могат да причинят ръжда, всички връзки трябва да се изплакнат с вода след приключване на проверката за течове.

Свързване на газовата бутилка:

- Газовото захранване или маркучът трябва да отговарят на приложимите изисквания и да отговаря на стандарта EN16436. Регулаторът трябва да отговаря на изискванията на стандарт EN16129.

ОПАСНОСТ: Не използвайте регулируем регулатор на налягането (като типа, използван за косачки за трева). Има опасност от експлозия или изгаряне.

- Номиналната изходна стойност (налягане на газта) трябва да бъде 37 mbar
- Износените или повредени маркучи трябва да се заменят. Проверете дали маркучът не е притиснат, разцепен или в контакт с пещта за пица, с изключение на мястото където е свързан.
- В някои региони маркучът и регулаторът може да не се доставят с пещта.
- Маркучът за уреда не трябва да надвишава 1,5 м.
- Свържете газовата бутилка към пещта с помощта на маркуча и регулатора. Затегнете гайките, но не ги затягайте прекалено и не ги усуквайте. Внимавайте да не повредите фитингите на регулатора. Уверете се, че ВСИЧКИ клапани/ бутони на фурната са в положение Изключено, преди да отворите газовата бутилка.
- Маркучът на регулатора трябва да се държи на разстояние от остри предмети и топлинни източници.
- Преди да смените газовата бутилка: уверете се, че газта е изключена преди изключвателния маркуча и регулатора от бутилката (не от фурната). самата фурна).
- Подменете гъвкавия маркуч в съответствие с приложимите национални указания.
- Не използвайте бутилка за втечен газ, чиято максимална ширина надвишава 310 мм и 570 mm височина.

Тестове за течове: След като маркучът и регулаторът са монтирани и закрепени в съответствие с изискванията, газта може да се включи. След това напръскайте фугите със смес от вода и сапун, за да проверите за евентуални течове.

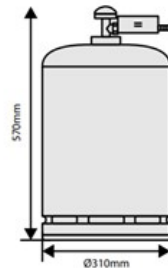

ЗАБЕЛЕЖКА: Уверете се, че газовата бутилка е напълно защитена от пещта.

Изключване на газова бутилка:

- При изключване на газовата бутилка: Уверете се, че бутонът за включване/ изключване на фурната е в положение OFF. Уверете се, че вентилът на бутилката е в затворено положение. Изключете регулаторния блок от газовата бутилка и го извадете. Уверете се, че газовата бутилка е на разстояние най-малко един метър от пещта, за да се избегне риск от запалване.

- Изисквания/правила за регулиращия механизъм и маркуча: регулиращият механизъм, използван с вашата пещ с газова горелка, трябва да бъде одобрен от CE и да отговаря на приложимите изисквания.

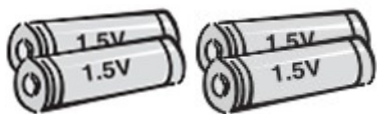

Батерии:

- Изхвърляйте батериите отговорно и ги дръжте на недостъпно за деца място. Ако дете погълне батерия, свържете се с лекар незабавно!
- Не смесвайте стари батерии с нови. Това може да доведе до прегряване на батериите и да изтекат.
- Батериите, които не могат да се презареждат, не трябва да се поставят в зарядно устройство.
- Не разглобявайте, не притискайте, не пробивайте и не повреждайте батериите по никакъв начин. Това може да доведе до счупване или изтичане.
- Поддържайте дълготрайността на батериите, като изключвате уреда и
- изключете батериите от електрическата мрежа, когато уредът не се използва или не се очаква да бъде използван за продължителен период от време.
- Поставяйте правилно батериите. Уверете се, че полюсите (- и +) на батериите са обърнати в правилната посока.
- Незабавно извадете изтощените батерии от уреда и ги изхвърлете
- надеждно и правилно в съответствие с разпоредбите.

ТЕХНИЧЕСКА ИНФОРМАЦИЯ

Моля, обърнете внимание: размерът на инжектора (маркировката на дюзата) е щампован отстрани на шестоъгълника. (105 = инжектор Ø1,05 mm)

Номер на модел	Страна получател	Общо топлинно захранване	Горелки	Обозначение на инжектора/изолацията	Категории	Типове газ
1B	BE, FR, IT, LU, IE, GB, GR, PT, ES, CY, CZ, LT, SK, CH, SI, LV, PL	8.5kw	1	1.47	I 3+(28~30/37)	Butane at (28~30) mbar/ Propane at 37 mbar
	LU, NL, DK, FI, SE, CY,CZ, EE, LT, MT, SK, SI,BG, IS, NO, TR, HR, RO, IT, HU, LV	8.5kw	1	1.47	I 3B/P(30)	Butane, propane and a mixture of these at 30 mbar
	AT, DE, CH, LU, SK	8.5kw	1	1.26	I 3B/P(50)	Butane, propane and a mixture of these at 50 mbar
2B	BE, FR, IT, LU, IE, GB, GR, PT, ES, CY, CZ, LT, SK, CH, SI, LV, PL	9.2kw	2	1.47/0.4	I3+(28~30/37)	Butane at (28~30) mbar/ Propane at 37 mbar
	LU, NL, DK, FI, SE, CY,CZ, EE, LT, MT, SK, SI,BG, IS, NO, TR, HR, RO, IT, HU, LV	9.2kw	2	1.47/0.4	I 3B/P(30)	Butane, propane and a mixture of these at 30 mbar
	AT, DE, CH, LU, SK	9.2kw	2	1.26/0.35	I 3B/P(50)	Butane, propane and a mixture of these at 50 mbar
Информация за продукта		Fermo			Rotante	
Dimensions		750 x 650 x 440			750 x 650 x 440	
Weight NW/GW		25.1 / 31.9			26.8 / 33.6	

PIN CODE: 2531DM-0110

PIN CODE: 8504DN-0034

НА ОТКРИТО РЪКОВОДСТВО ЗА МОНТАЖ

Пещта за пица е предназначена изключително за използване на открито и може да се използва само на добре проветриво място, далеч от горими материали. НИКОГА не използвайте пещта за пица на закрито, в гаражи, веранди, навеси или други затворени помещения. Пещта за пица не е предназначена за използване на лодки, в каравани или кемпери и не може да се поставя в близост до или под повърхности, които могат да изгорят или са чувствителни към топлина. Не блокирайте подаването на въздух около пещта за пица докато се използва. Необходима е подходяща вентилация за безопасното използване на уреда.

Както е показано по-долу, пещта за пица трябва да се монтира на открито място, където е отворено поне от две страни или отгоре. Важно е, че при евентуално изтичане на газ има възможност газта да излезе и да се предотврати експлозия

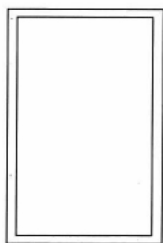
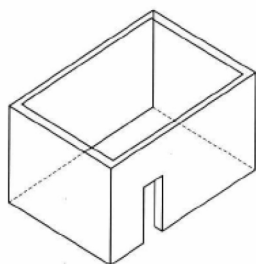

Пример 1

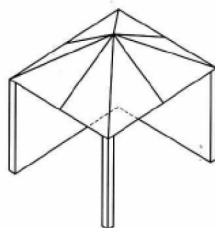

Пример 2

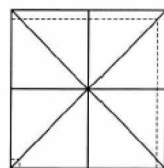

Отворено от двете страни

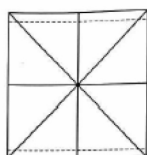
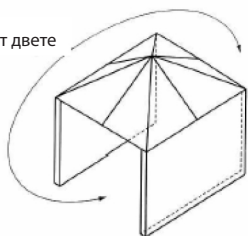

Пример 3

Монтаж: Единична горелка

1. Отвийте капака на електронното запалване и поставете една батерия AA. Обърнете внимание на (+) и (-) в отделението за батерии. Завинтете капака обратно на мястото му.

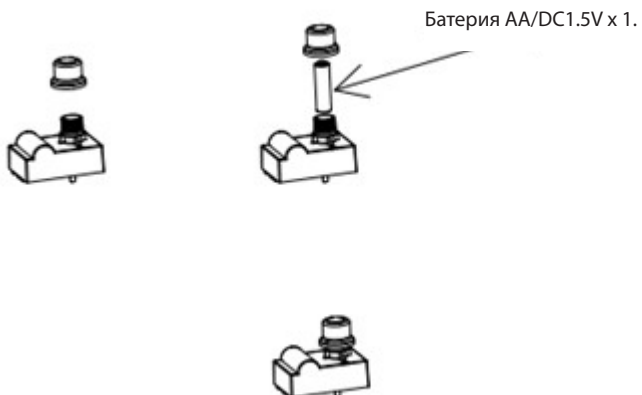
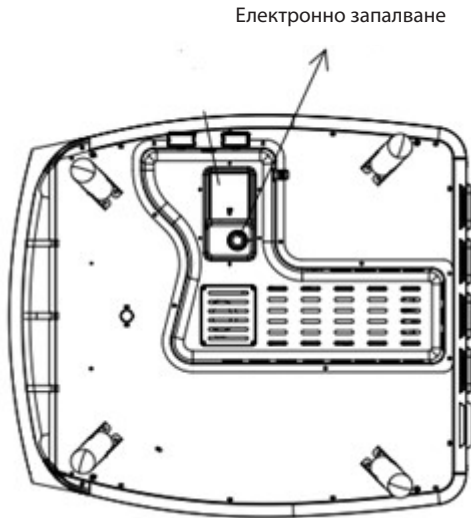

2. Разтегнете напълно краката, след което обърнете печта за пица с главата надолу (имайте предвид, че продуктът може да тежи до 25,1 кг).

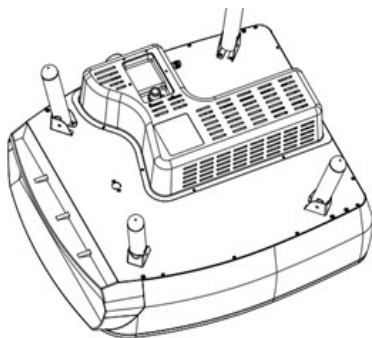
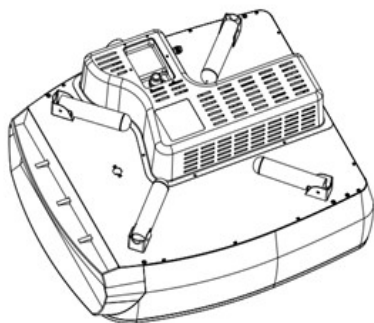

3. Отстранете опаковката от плочата за пица и я поставете във вътрешността на фурната.

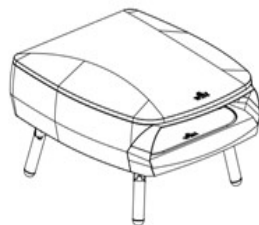
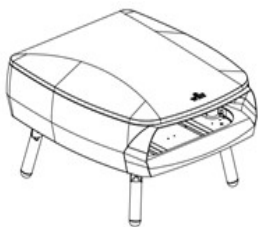

4. Уверете се, че бутонът на горелката е в положение OFF, преди да свържете газовия маркуч.

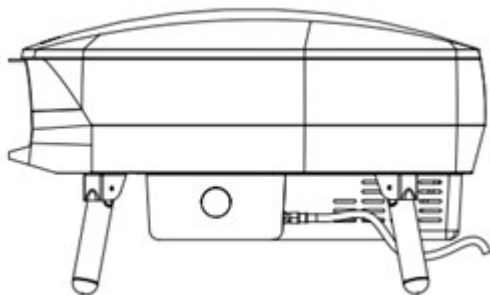

5. Свържете маркуча за газта към пещта за пица.

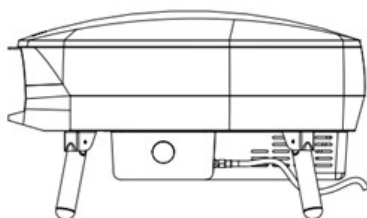
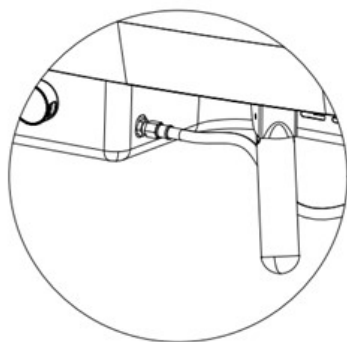
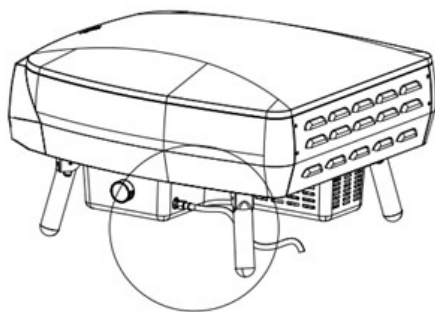
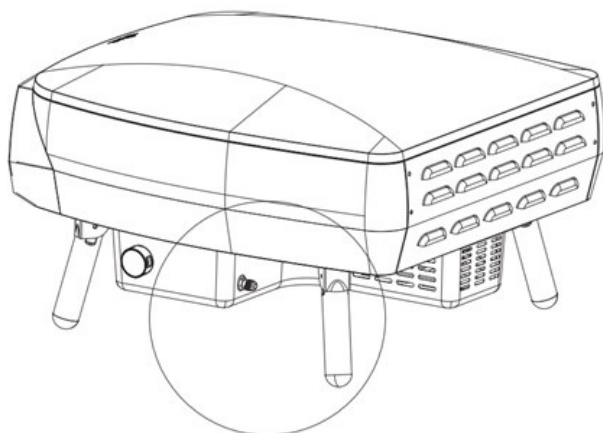

Монтаж: Две горелки с въртящ се камък за пиша:

1. Отвийте капака на електронното захранване и поставете една батерия тип AA. Обърнете внимание на (+) и (-) маркировките в отделението за батерии. Завинтете капака обратно на мястото му. Отворете отделението за батерии. Поставете четири нови батерии AA и ги поставете така, че (+) и (-) са в правилната посока в съответствие с указанията. Затворете отделението за батерии.

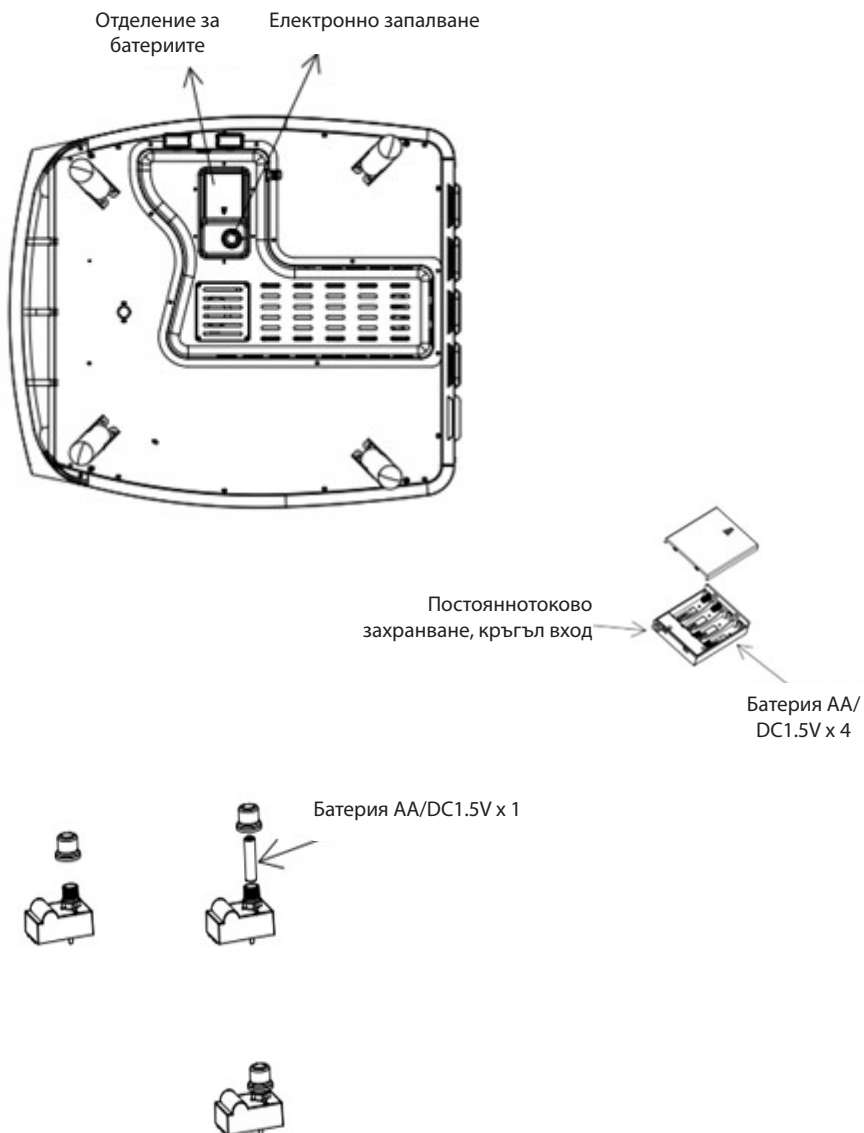

2. Разгънете напълно краката и след това обърнете фурната за пица (имайте предвид, че тя тежи до 26,8 кг).

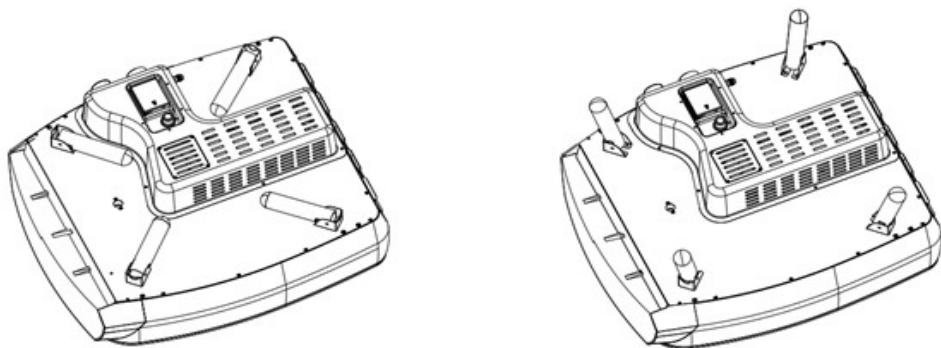

3. Отстранете опаковката от плочата за пица и я монтирайте към обръщача.

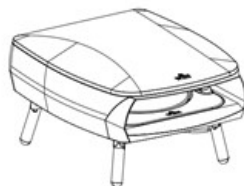
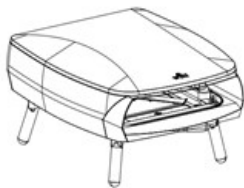

ON

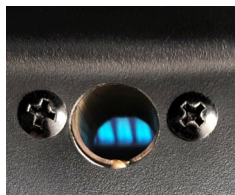

OFF



Отвор за контрол и проверка на пламъка на бустерната горелка.

4. Уверете се, че бутоните на горелките са в положение OFF (Изключено), преди да свържете газовия маркуч.

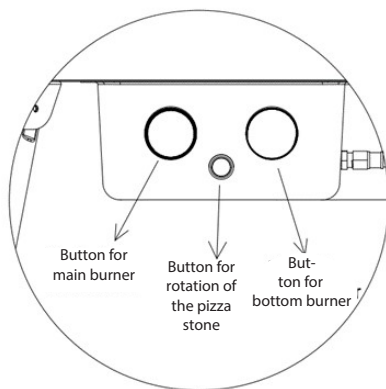
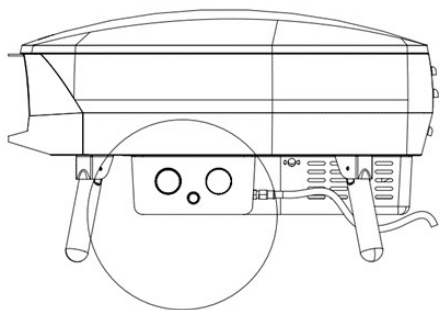

5. Свържете газовия маркуч към пещта за пица.

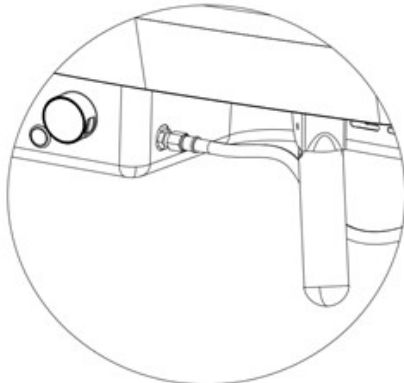
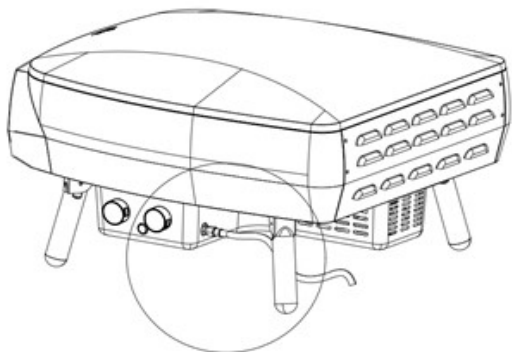
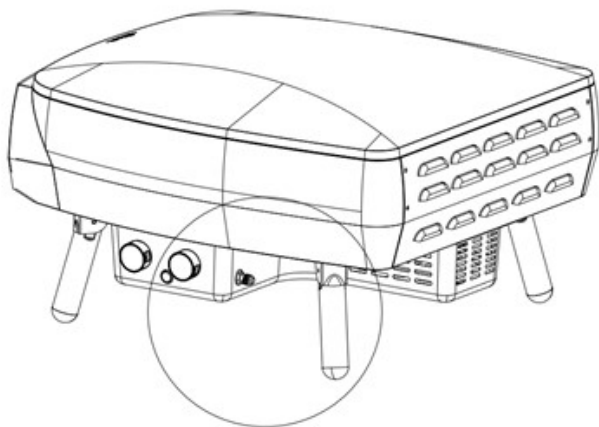

ИЗПОЛЗВАНЕ НА ПЕЦТА ЗА ПИЦА/РЪКОВОДСТВО ЗА ВКЛЮЧВАНЕ

Когато регулаторът е правилно свързан, газта може да се включи.

ETNA FERMO - единична горелка

За да запалите горелката: натиснете и завъртете бавно бутона за включване/изключване обратно на часовниковата стрелка, докато чуете щракване и горелката се запали. Това ще отнеме около 8-0 секунди, тъй като газта трябва да премине през тръбата на горелката до фурната. Продължавайте да държите бутона за включване/изключване за 10 секунди след запалването и след това освободете бутона. Настройте горелката по желание. Ако горелката не се включи, оставете бутона в положение OFF и изчакайте пет минути преди да опитате отново.

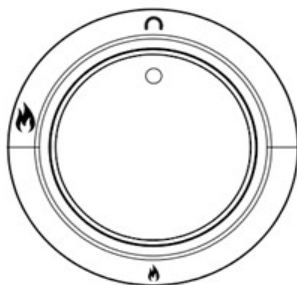

ETNA ROTANTE - две горелки

За да запалите горелката: натиснете и завъртете бавно бутона за включване/изключване обратно на часовниковата стрелка, докато чуете щракване и горелката се запали. Това ще отнеме около 8-10 секунди, тъй като газта трябва да премине през тръбата на горелката до фурната. Продължете да държите бутона за включване/изключване натиснат за 10 секунди след запалването и след това освободете бутона. Настройте горелката по желание. Натиснете средния бутон, за да настроите въртенето на плочата за пица. Ако горелката не се включи, оставете бутона в положение OFF и изчакайте пет минути, преди да опитате отново.

ПРЕДУПРЕЖДЕНИЕ: Не оставяйте бутона за въртене активиран за продължителен период от време без въртящата се плоча да работи, тъй като това може да доведе до повреда на плочата.

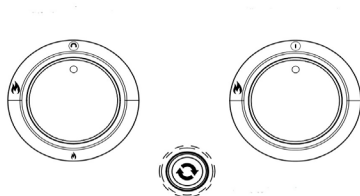

Символ	Описание
	Основна горелка
	Увеличаване на горелката
	Въртене на потвижната плочата

ПОЧИСТВАНЕ И ПОДДЪРЖАНЕ

Външно:

- Уверете се, че печта за пица е изстинала и е безопасна за допир, преди да я почистите отвън.
- Боядисаните части, както и пластмасовите повърхности могат да се почистват с мека сапунена вода и чиста кърпа (не използвайте препарати за отстраняване на мазнини или почистващи препарати).
- Препоръчително е първо да тествате почистващия препарат върху по-малка площ от уреда.
- НИКОГА не използвайте разреждители за боя или подобни разтворители и НИКОГА не изливайте студена вода върху топли повърхности.
- Избърсвайте с кърпа.

Отвътре:

- Уверете се, че печта за пица е изстинала и е безопасна за допир, преди да почистите вътрешността.
- Печта за пица може да се почиства отвътре с малко мека сапунена вода и мека кърпа.
- За да почистите упорити замърсявания или мазнини, използвайте малко сода за хляб върху мокра гъба.
- Не използвайте почистващи препарати.

Каменна плоча за пица:

- Плочата за пица е предназначена изключително за използване във печта за пица Witt.
- Плочата за пица трябва да се почиства само с вода. Сапунът ще остави следи от сапун във фугите на плочата.
- Плочата за пица е крехка и може да се счупи, ако бъде ударена или изпусната.
- Плочата за пица става много гореща по време на употреба и остава топла дълго време след използване.
- НИКОГА не охлаждайте плочата с вода, когато тя е гореща, тъй като може да се напука и да се счупи.
- След като почистите плочата с вода, оставете я да изсъхне добре преди употреба.

ОТСТРАНЯВАНЕ НА НЕИЗПРАВНОСТИ

Горелката не се запалва:

Газовият клапан не е включен.	Включете вентила.
Газовата бутилка е празна.	Сменете газовата бутилка с нова.
Бутонът за включване не работи.	Проверете батерията.
Няма искра при запалването.	Свържете се със сервизен център

Пламъкът на горелката е неравномерен:

Пламъкът гори вътре в горелката (шепнещ звук).	Изключете горелката и я оставете да изстине. След това опитайте да запалите още веднъж.
Регулаторът е повреден.	Свържете се със сервизен център
Инжекционният апарат е частично блокиран.	Почистете инжектора с четка за зъби. Не пробивайте и не използвате тел/стоманена тел за отстраняване на запушванията. Свържете се със сервизния център.

Изтичане на газ между съединенията:

Съединенията са разхлабени.	Затегнете разхлабените връзки (не ги затягайте прекалено) и извършете тест за теч под налягане със сапунена вода (вж. инструкциите "Проверка за течове", стр. 4.)
Маркучът е повреден.	Сменете маркуча. (Свържете се със сервизен център).
Газовият вентил е повреден.	Свържете се със сервизен център
Връзките/съединенията са повредени.	Свържете се със сервизен център

Плочата за пица не се върти:

Плочата за пица не се върти.	Уверете се, че кабелът от захранващия адаптер е свързан правилно и че захранването е включено. Уверете се, че батериите са поставени правилно. Проверете дали батериите са напълно заредени и ги сменете ако е необходимо.
Плочата за пица е повредена.	Свържете се със сервизния център
Бутонът/контактът или кабелите са повредени.	Свържете се със сервизния център

СПЕЦИФИКАЦИИ

Подробности за продукта	Fermo	Rotante
Размери (мм)	750 x 650 x 440	750 x 650 x 440
Тегло NW/GW	25.1 / 31.9	26.8 / 33.6
Адаптер за въртящата се плоча/ Плоча за пица	N/A	2,5 оборота в минута

Захранването е приложимо само за Rotante:

Модел	Спецификации	Моля, обърнете внимание:
EUR	Model: AED06H-0301000VLE04 Input: AC 100~240V ~50/60Hz 0.6A Output: 3.0V 1000mA (Max 3W)	Типът на конектора за захранване е DC005 / 5.5*2.1 pin
UK	Model: AED09-030GQABIP44 Input: AC 100~240V ~50/60Hz 0.6A Output: 3.0V 1000mA	Типът на конектора за захранване е DC005 / 5.5*2.1 pin

ГАРАНЦИЯ И СЕРВИЗНО ОБСЛУЖВАНЕ

ВАЖНО

Гаранцията се отнася и за материали и аксесоари. Когато се свързвате със сервизния отдел, моля, посочете името на продукта, серийния му номер и попълнете сервизния формуляр на адрес <https://service.witt.dk/service/da/other/service.aspx>. Тази информация може да бъде намерена върху табелката с номера на модела. Запишете тази информация в това ръководство за лесен достъп. Това ще улесни сервизния техник при намирането на подходящите резервни части.

По време на гаранционния период вашата пещ за пица ще бъде ремонтирана от оторизиран сервизен център на Witt, при условие че пещта за пица е доставена до и от сервизния център, вижте условията по-долу.

ГАРАНЦИЯ

2 ГОДИНИ ОТ ДАТАТА НА ПОЛУЧАВАНЕ

НЕ СЕ ПОКРИВА ОТ ГАРАНЦИЯТА:

1. Дефекти и повреди, които не се дължат на производствени или материални дефекти.
2. Нормално, допустимо износване (напр. термично обезцветяване на решетката/плочата).
3. Повреди на продукта, причинени от насекоми.
4. Ако са използвани неоторизирани части.
5. Ако не са спазени инструкциите в ръководството.
6. Ако устройството не е било настроено/инсталирано, както е посочено в инструкциите.
7. Ако продуктът е бил инсталиран или ремонтиран от лица, различни от професионалисти.

ТРАНСПОРТНИ ЩЕТИ

Ако продуктът е повреден при транспортирането и това стане ясно едва когато продавачът достави продукта на купувача, това е въпрос между купувача и продавача. В случаите, когато купувачите сами са доставили продукта, доставчикът не носи отговорност за евентуални щети, които могат да възникнат по време на доставката. Всяка повреда по време на доставката трябва да бъде докладвана незабавно и най-късно в рамките на 24 часа след доставката на продукта. Ако те не направят това, претенцията на купувача ще бъде отхвърлена.

Търговски покупки

Търговски покупки са всички покупки на устройства, които не са предназначени да се използват в частни домакинства, а да се използват в търговски обекти (в ресторанти, кафенета т.н.) или предназначени за отдаване под наем или за търговски цели, да се използват по друг начин от множество потребители. Не се предлага гаранция за търговски покупки, тъй като този продукт е само предназначен за обикновена домашна употреба.

Всички заявки за обслужване:

EMAIL: bg.info@certus-mercatus.com

See more at: www.wittpizza.com/bg